

iQ500, French door Gefrierschrank 5 türig, 183 x 91 cm, Edelstahl schwarz KF96NAXEA



French Door und hyperFresh-Frische-System: perfekte Lagerbedingungen für Fisch und Fleisch sowie Obst und Gemüse

- ✓ Home Connect – Steuern Sie Ihren intelligenten Kühlschrank von überall aus.
- ✓ LED-Beleuchtung – gleichmässig und bis in die kleinste Kühlschrankecke, damit Sie immer alles finden.
- ✓ Die Taste superCooling senkt für einen definierten Zeitraum die Temperatur für das schnelle Kühlen von frischen Lebensmitteln.
- ✓ superFreezing – Lebensmittel schnell einfrieren, selbst in grösseren Mengen.

Ausstattung

Technische Daten

Energieeffizienzklasse: E
 Durchschnittlicher Energieverbrauch in Kilowattstunden pro Jahr (kWh/a): 333 kWh/annum
 Summe der Volumen der Tiefkühlfächer: 200 l
 Summe der Volumen der Kaltlagerfächer: 405 l
 Luftschallemissionen: 38 dB(A) re 1 pW
 Luftschallemissionsklasse: C
 Bauform: Standgerät
 Dekorrahmen/ -platte: Nicht möglich
 Gerätebreite: 910 mm
 Gerätetiefe: 731 mm
 Nettogewicht: 118.342 kg
 Absicherung: 10 A
 Türanschlag: links und rechts
 Spannung: 220-240 V
 Frequenz: 50-60 Hz
 Approbationszertifikate: CCC
 Länge Netzkabel: 240 cm
 Lagerung bei Stromausfall (h): 15 h
 Anzahl Verdichter: 1
 Anzahl unabhängiger Kühlkreisläufe: 1
 Innenlüfter: Ja
 Scharniere wechselbar: Nein
 Anzahl verstellbarer Ablagen-Kühlteil (Stck): 3
 Flaschenregale: Nein
 Art der Installation: nicht zutreffend
 Scharnierart: Flachscharnier



iQ500, French door Gefrierschrank 5 türig, 183 x 91 cm, Edelstahl schwarz KF96NAXEA

Ausstattung

Leistung und Verbrauch

- Energieeffizienzklasse: E
- Nutzinhalt gesamt: 605 l
- Nutzinhalt Kühlteil: 405 l
- Nutzinhalt Gefrierteil: 200 l
- Gefriervermögen (kg/24h): 13
- Jährlicher Energieverbrauch (kWh): 333
- Klimaklasse: SN-T
- Geräusch: 38 dB
- Lagerzeit bei Störung: 15 h

Design

- Tür black inox-antifingerprint, Seitenwände cast iron
- Metallrückwand
- Innenausstattung mit Metall-Applikationen

Komfort und Sicherheit

- LED-Beleuchtung
- Elektronische Temperaturregelung, exakt digital ablesbar
- Super Kühlen: automatische Deaktivierung
- superGefrieren
- Abtau-Automatik im Kühlteil
- Kindersicherung
- Warnsignal Tür offen: akustisch
- Akustischer Alarm, Warnanzeige bei Temperaturanstieg

Kühlteil

- No Frost Ausprägungen: Multi Airflow
- 4 Abstellflächen aus Sicherheitsglas, davon 3 höhenverstellbar und ausziehbar
- 2 durchgehende Türabsteller, 2 kleine Türabsteller
- Butter-/Käsefach

Frischhaltesystem

- 1 hyperFresh ◀0°C▶ Box - Fisch und Fleisch bleiben länger frisch
- 1 hyperFresh Box mit Feuchteregelung auf Rollen -hält Obst und Gemüse länger frisch

Gefrierteil

- Nutzinhalt #####-Gefrierteil : 200 l
- 6 transparente Gefriergut-Schubladen
- Eiswürfelschale

Technische Informationen

- Gerätemasse: H 183 x B 91 x T 73 cm
- 4 Rollen zum leichteren Transport, 3 davon höhenverstellbar zur Ausrichtung
- 220 - 240 V
- Damit der deklarierte Energieverbrauch erzielt wird, sind die dem Gerät beigefügten Abstandshalter zu verwenden. Hierdurch vergrößert sich die Gerätetiefe um ca. 3,5 cm. Das Gerät ist ohne Verwendung der Abstandshalter voll funktionsfähig, hat aber einen geringfügig höheren Energieverbrauch.
- ¹Auf Basis der Ergebnisse der Normprüfung über 24 Std. Tatsächlicher Verbrauch abhängig von Nutzung/Standort des Geräts.

iQ500, French door Gefrierschrank 5 türlich, 183 x 91 cm, Edelstahl schwarz KF96NAXEA

Maßzeichnungen

Maße in mm

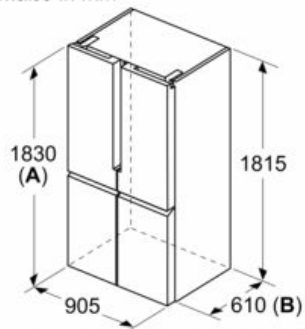

- A:** Front ist von 1830 bis 1847 (bei voll ausgezogenen vorderen Nivellierfüßen) verstellbar
- B:** 25 für feste Abstandshalter auf der Rückseite hinzufügen

Maße in mm

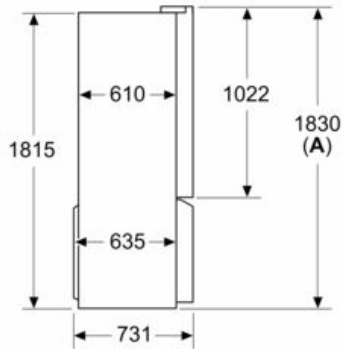

- A:** Front ist von 1830 bis 1847 (bei voll ausgezogenen vorderen Nivellierfüßen) verstellbar

Maße in mm

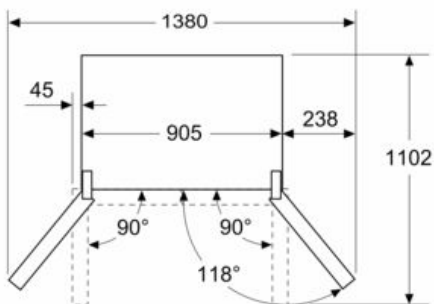

Maße in mm

