

Serie 6, Einbau-Backofen mit Dampfunterstützung, Edelstahl HRG5785S6

A

Integriertes Zubehör

1 x Backblech emailliert
1 x Kombirost
1 x Universalpfanne

Zusätzlich erhältlich Zubehör

HEZ317000 Pizzaform, emailliert, grau, HEZ327000 Backstein, HEZ531000 Backblech, emailliert, grau, HEZ531010 Backblech, Keramik antihaft beschichtet, HEZ532000 Universalpfanne, emailliert, grau, HEZ532010 Universalpfanne, Keramik antihaft, HEZ538000 1-fach Teleskopauszug, ebenenunabhängig, HEZ538200 Teleskopauszug 2-fach, HEZ538S00 Teleskopausz. 3fach, davon 1 ebenenunab., HEZ638300 Teleskop-Vollauszug 3-fach, HEZ660050 Verblendleiste für Sockel, HEZ915003 Glasbräter 5,4 l

Der Einbaubackofen mit Bratenthermometer, AutoPilot und Dampfstoß-Funktion: bereitet Ihre Speisen automatisch knusprig und saftig zu.

- **Bratenthermometer:** misst die optimale Kerntemperatur des Garguts.
- **Dampfstoß-Funktion:** Durch Zugabe von Wasserdampf werden Speisen außen knusprig und innen saftig.
- **Pyrolyse:** kein Putzaufwand dank automatischer Selbstreinigung.
- **1-fach Teleskopauszug, ebenenunabhängig:** für bequemes Befüllen und Entnehmen der Backbleche.

Technische Daten

Frontfarbe : Edelstahl

Bauform : Eingebaut

Integriertes Reinigungssystem : Pyrolytisch

Min. Nischenmaße für Installation (H x B x T) : 585-595 x 560-568 x 550 mm

Abmessungen des Gerätes : 595 x 594 x 548 mm

Abmessungen des verpackten Gerätes : 670 x 690 x 660 mm

Material der Blende : Edelstahl

Material der Tür : Glas

Nettogewicht : 39.9 kg

Nettovolumen - Backrohr 1 : 71 l

Beheizungsarten : Auftauen, Großflächengrill, Heißluft, Heißluft sanft, Ober-/Unterhitze, Pizzastufe, Sanftgaren, Umluftgrill

Material 1. Backrohr : Andere

Backofenregelung : elektronisch

Anzahl eingebauter Leuchten : 1

Länge Netzkabel : 120 cm

EAN-Nummer : 4242005165926

Anzahl der Innenräume (2010/30/EC) : 1

Energieeffizienzklasse (2010/30/EC) : A

Energieverbrauch pro Ober-/Unterhitze Zyklus (2010/30/EC) : 0.99 kWh/Zyklus

Energieverbrauch pro Heißluft-Zyklus (2010/30/EC) : 0.81 kWh/Zyklus

Energieeffizienzindex (2010/30/EC) : 95.3 %

Anschlusswert : 3600 W

Absicherung : 16 A

Spannung : 220-240 V

Frequenz : 50; 60 Hz

Steckerart : Schuko-/Gardy.m.Erdung

Mitgeliefertes Zubehör : 1 x Backblech emailliert, 1 x Kombirost, 1 x Universalpfanne



4 242005 165926

Serie 6, Einbau-Backofen mit Dampfunterstützung, Edelstahl HRG5785S6

**Der Einbaubackofen mit Bratenthermometer,
AutoPilot und Dampfstoß-Funktion: bereitet
Ihre Speisen automatisch knusprig und
saftig zu.**

Backofentyp und Heizart

- Backofen mit 9Beheizungsarten:
3D Heissluft Plus, Ober-/Unterhitze, Umluftgrill,
Grossflächengrill, Pizzastufe, Sanftgaren, Auftauen, Heissluft
sanft, Regenerieren
- Beheizungsarten kombinierbar mit Dampfstoß: Heißluft,
Umluftgrill, Ober-/Unterhitze
- Temperaturregelung von 30 °C - 275 °C
- Innenraumvolumen: 71 l

Zubehörträger / Auszugssystem:

- Einschubebenen: 5 Stck
- 1-fach Teleskopauszug, ebenenunabhängig, mit Stopp
Funktion

Design

- Drehknebel, Versenknebel, round
- XXL-Backofen mit GranitEmail

Reinigung

- Selbstreinigungs-Technik (Pyrolyse)
- Vollglas-Innentür

Komfort

- LCD-display control
- Elektronik-Uhr
- Temperaturvorschlag
Aufheizkontrolle Sabbat-Funktion Autostart
Bratenthermometer AutoPilot-Programmautomatik
- AutoPilot-Programmautomatik 30 Programme
- Zusatzfunktionen:
Entkalkungsprogramm
- Türanschlag unten, Backofentür mit SoftClose, SoftOpening
- Stangengriff
- Programme
- Einpunkttemperaturfühler
- Schnellaufheizung
- Halogen-Innenbeleuchtung, Backofenbeleuchtung abschaltbar
- Wassertank mit einem Volumen von 220ml
- Lage des Dampfgenerators ist ausserhalb des Garraums
- Kühlgebläse
- Home Connect (WLAN)

Zubehör:

- 1 x Backblech emailliert, 1 x Kombirost, 1 x Universalpfanne

Umwelt und Sicherheit

- Premium-Tür mit max 30°C
(Messung bei 180°C Backofentemperatur / Heizart Ober/
Unterhitze nach 1 Stunde in der Fenstermitte)
- Niedrige Türtemperatur während der pyrolytischen Reinigung
- Türverriegelung elektronisch
Kindersicherung Sicherheitsabschaltung Restwärmeanzeige
Türkkontaktschalter

Technische Informationen

- Länge Netzkabel: 120 cm
- Nennspannung: 220 - 240 V
- Gesamtanschlusswert Elektro: 3.6 kW
- Energieeffizienzklasse (gem. EU Nr. 65/2014): A
Energieverbrauch pro Zyklus im konventionellen Modus:0.99
kWh
Energieverbrauch pro Zyklus im Umluft-Modus:0.81 kWh
Zahl der Garräume: 1 Wärmequelle: elektrisch
Innenraumvolumen:71 l

Sicherheit

- Gerätemasse (HxBxT): 595 mm x 594 mm x 548 mm
- Nischenmasse (HxBxT): 585 mm - 595 mm x 560 mm - 568
mm x 550 mm
- „Masse und Einbauhinweise zu diesem Gerät gemäss
technischer Zeichnung beachten“
- Wir empfehlen Ihnen, ergänzende Produkte innerhalb
von SER6, um eine optimale Designkombination Ihrer
Einbaugeräte zu gewährleisten.

Serie 6, Einbau-Backofen mit Dampfunterstützung, Edelstahl HRG5785S6

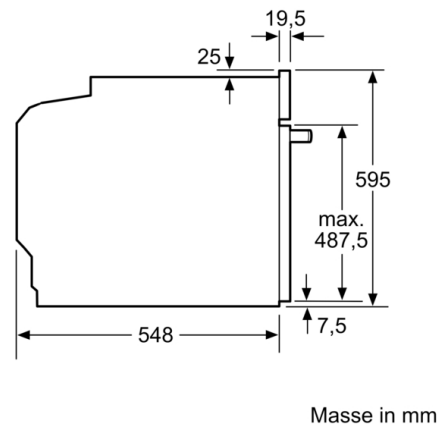
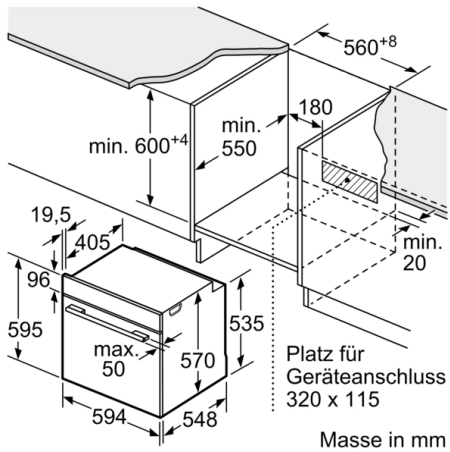

Einbau mit einem Kochfeld.

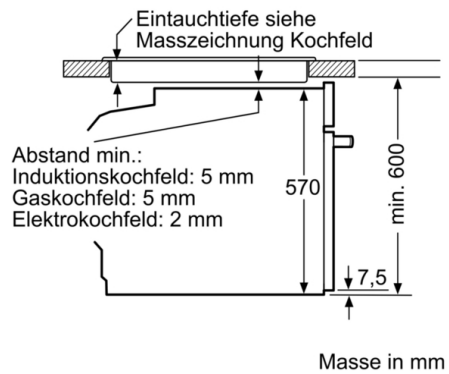

Maße in mm

